

PM0829

FELHASZNÁLÓI ÚTMUTATÓ



POWERMAT

THE ART OF TOOLS TECHNOLOGY

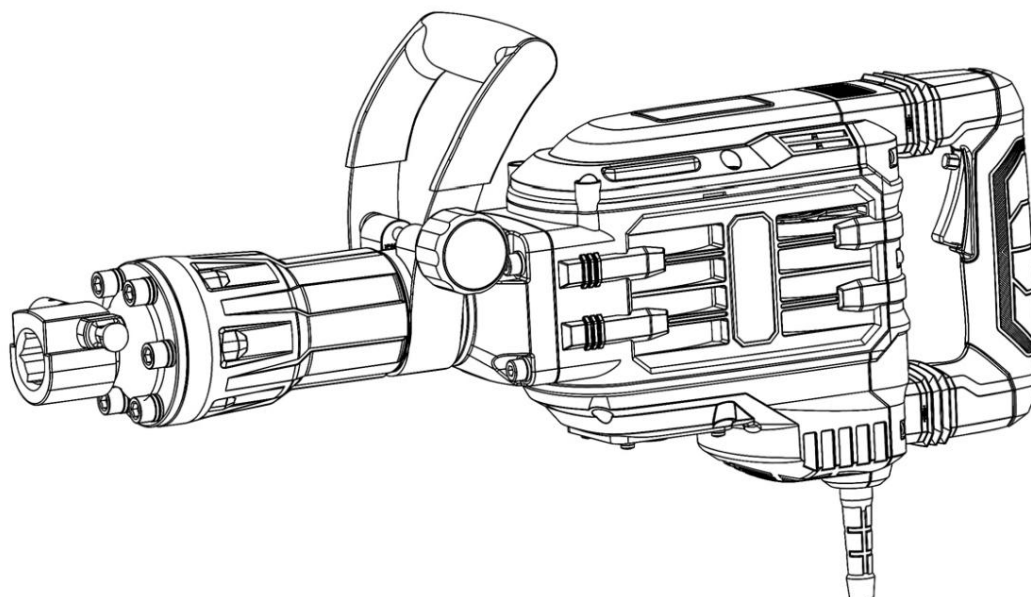

BONTÓKALAPÁCS

PM-MWB-3300M











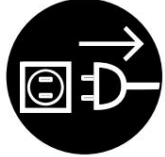

EREDETI ÚTMUTATÓ

Tartalom

FIGYELMEZTETÉ S/INFORMÁ CIÓS SZIMBÓLUMOK	3 A KÉ SZÜLÉ K
CÉ LJA.....	5 MŰ SZAKI
ADATOK.....	5 BIZTONSÁ GI
SZABÁ LYOK.....	5 Általános biztonsági
utasí tások	5 Áramütés elleni
védelem.....	6 Biztonsági tanácsok bontókalapácsokkal végzett
munkához.....	7 KARBANTARTÁS É S JAVÍ TÁS.....8
HIBAELHÁ RÍ TÁS.....	8
A KÉ SZÜLÉ K FELÉ PÍ TÉ SÉ NEK LEÍ RÁ SA.....	9 A BONTÓKALAPÁ CS
MŰ KÖDTETÉ SE	10 Elő zetes
lépések.....	10 Indí tás
elő tt.....	10 Az elü lső fogantyú helyzetének
megváltoztatása	10 Az olajsztint
feltö ltése.....	12 Munkakör
leí rása	12 Be-/
kikapcsolás	12 Munka
tippek	13 Elektromos bontókalapács
használata	14 A motor védelme a szennyező désekkel
szemben.....	15 TISZTÍ TÁS É S
KARBANTARTÁS	15
Tisztí tás	15 A tápkábel
cseréje	15
Szénkefék.....	16
Karbantartás	16 Kiegészí tő és
cserealkatrészek	16
GARANCIA.....	16 A gyártói garancia
kizárása	17
SZERVIZ	17
A HASZNÁLT ESZKÖZÖK Á RTALMATLANÍ TÁ SA	17 GYÁ RTÓI
ADATOK	18
ALKATRÉ SZ DIAGRAM	19 A PM-MWB-3300M robbantott
képe	19 MEGFELELŐ SÉ GI
NYILATKOZAT	20

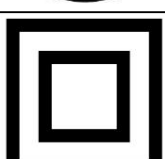
FIGYELMEZTETÉ S/INFORMÁ CIÓS SZIMBÓLUMOK

	MEGJEGYZÉS: A készülék használata előtt figyelmesen olvassa el a használati utasítást és a biztonsági ajánlásokat. Mentse el az utasításokat.
	MEGJEGYZÉS: Ne tegye ki esőnek vagy más légköri csapadéknak.
	MEGJEGYZÉS: Karbantartás és tisztítás előtt válassza le a készüléket az áramellátásról.
	MEGJEGYZÉS: Tartsa távol a kezét a pengéktől. Ne érintse meg a késeket indításkor vagy a készülék működése közben.
	MEGJEGYZÉS: Védő fehallgatót kell viselni.
	MEGJEGYZÉS: Viseljen védő szemüveget.
	MEGJEGYZÉS: Viseljen védő kesztyűt.
	MEGJEGYZÉS: Védő cipőt kell viselni.
	Védelmi osztály II
	KERESZTETT KÉMÉNYTÁBLÁZAT: A használt berendezések kötelező szelektív gyűjtése és a többlet hulladékkal együtt történő elhelyezésének tilalma. Kérjük, olvassa el a "HASZNÁLT KÉSZÜLÉK ÁRTALMATLANÍTÁSA" című részt. A hivatkozás forrása nem található."

AZ ESZKÖZ CÉLJA

Az elektromos kalapácsot nagy igénybevételű bontási és bontási munkákra tervezték, a készletben található megfelelő szerszámok felhasználásával. A jelen kézikönyvben kifejezetten meg nem engedett bármely más használat károsíthatja a berendezést, és komoly kockázatot jelenthet a felhasználóra nézve.

A készüléket esőben vagy páras környezetben használni tilos. A gyártó nem vállal felelősséget a nem rendeltetésszerű használatból vagy a nem megfelelő használatból eredő károkért.



Biztonsági okokból a készüléket nem használhatják gyermekek és 18 év alatti serdülők, valamint alkohol, kábítószer vagy más bódító hatása alatt álló személyek.



Azok a személyek, akik nem olvasták el ezt a használati útmutatót, figyelmesen olvassák el a készülék első használatára előtett.

MŰSZAKI ADATOK

Modell	PM-MWB-3300M
Tápegység	230V/50Hz
Maximális teljesítmény	3300W
Nincs terhelés forgása	2000/perc
Ütőerő	65J
Fogantyú típusa	HEX
Hangnyomásszint LpA K=3dB(A)	87,7 dB(A)
Hangteljesítményszint LWA K=3dB(A)	98,7 dB(A)
Rezgésszint K=1,5m/s ²	19,96 m/s ²
Nettó tömeg	15,5 kg

BIZTONSÁGI SZABÁLYOK

Ez a rész a bontókalapácsokkal végzett munka alapvető biztonsági előírásait tartalmazza.

ÁLTALÁNOS BIZTONSÁGI UTASÍTÁSOK



Mielőtt elkezdene a munkát ezzel a készülékkel, ismerkedjen meg az összes kezelőelemmel. Gyakorolja a készülék használatát, és kérje meg szakembert.

funkciók, működései és munkatechnikák magyarázata. Győződjön meg arról, hogy meghibásodás esetén azonnal ki tudja kapcsolni a készüléket. A készülék nem megfelelő használata súlyos sérüléseket okozhat.



A védőeszköz és az egyéni védőfelszerelés az Ön saját védelmét szolgálja harmadik felek egészségére és egészségére, és garantálják a készülék tökéletes működését.

- Csak a gyártó által szállított és ajánlott cserealkatrészeket és tartozékokat használjon gyártó.
- Soha ne fogja meg a készüléket a pengéjénél vagy a készülék védőburkolatánál fogva. Ne vigye a csatlakoztatott eszközt úgy, hogy az ujjja a be-/kikapcsolón van.
- Húzza ki a készüléket a konnektorból, ha nem használja, szállítási akarája vagy felügyelet nélkül hagyja, illetve amikor megvizsgálja, tisztítja vagy eltávolítja a pengéket elzáró ágakat.
- Ne károsolja magát maga javítási munkáit a készüléket, ha csak nincs erre kiképezett. A jelen kézikönyvben fel nem sorolt munkákat csak felhatalmazott szervizek végezhetik el.
- Ne szállítsa a készüléket a kábelnél fogva. Ne a kábellel húzza ki a dugót a hálózathoz. Óvja a kábelt a magas hőmérséklettől, olajtól és éles szélektől.
- Ne használja a készüléket gyúlékony folyadékok vagy gázok közelében. Ha ezt az ajánlást nem tartják be, tűz- vagy robbanásveszély áll fenn.
- A felhasználó felelős a más embereknek okozott balesetekért vagy sérülésekért, valamint a ebből eredő kárt a tulajdonukban.
- A készülék szállítása és tárolása során mindig használja a késvédőt. Boltban a készüléket száraz helyen, gyermekektől elzárva.
- Óvatosan kezelje a készüléket. Tartsa a készüléket élesen és élesen élések és tiszták voltak a jobb és biztonságosabb munka érdekében. Tartsa be a karbantartási előírásokat.

ÁRAMÜTÉS ELLENI VÉDELMEK

- Ellenőrizze, hogy a hálózati feszültség megegyezik-e az adattáblán szereplő adatokkal.
- Ha lehetséges, a készüléket csak 30 mA-nél nem nagyobb mérőáramú hibaáram-megszakítóval ellátott aljzatokhoz csatlakoztassa.
- Minden használat előtt ellenőrizze a készüléket, a tápkábelt és a csatlakozót kár szempontjából. Kerülje a test érintkezését földelt részekkel (pl. fém kerítésszel, fémoszlopokkal).
- A hosszabbító kábel csatlakozóját védeni kell a fűzővel, és gumiból vagy gumiból kell készülnie fedett. Csak olyan hosszabbítót használjon, amelyet kültéri használatra terveztek égbolt és megfelelő jelölésekkel kell ellátni. A hosszabbító kábel keresztmetszete legalább 1,0 mm² legyen. A hosszabbító kábel használata előtt tekerje le teljesen. Ellenőrizze, hogy a kábel nem sérült-e.
- Fektesse le a kábelt a munkaterülettől távol, és győződjön meg arról, hogy a személy mögött van a készülék működését.
- A hosszabbító kábel csatlakoztatásához használja az erre szolgáló feszültségmentesítőt.

- Ne használjon sérült kábeleket, csatlakozókat, dugaszokat vagy olyanokat, amelyek nem felelnek meg az előírásoknak csatlakozó kábelek. Ha a tápkábel megsérült vagy elvágódott, azonnal húzza ki a dugót a konnektorból.
- Ne használja a készüléket, ha a kapcsolót nem lehet be- vagy kikapcsolni. A sérült kapcsolókat ügyfélszolgálati ponton kell kicserélni.
- Ne terhelje túl a készüléket. Csak a megadott teljesítménytartományon belül működjön. Ne használjon kis teljesítményű gépeket nehéz munkákhoz. A készüléket csak arra a célra használja, amelyre szánták.

BIZTONSÁGI TANÁCSOK BONTÓKALAPÁCSOKKAL VALÓ MUNKÁHOZ

- A készüléket gyermekek nem használhatják. Azok a személyek, akik nem ismerik teljesen a készülék használati útmutatóját, tilos ezzel a készülékkel dolgozni. A törvények és a helyi szabályozások alsó korhatárát írhatnak elő az ilyen eszközök kezelésére jogosult személyek számára.
- Ne engedje, hogy mások hozzáérjenek a készülékhez vagy a hosszabbító kábelhez. Ne közelítsen emberekhez, különösen gyermekekhez és háziállatokhoz ezzel a készülékkel.
Tartson 3 m-es biztonságos távolságot magától, ha valaki a közelben van.
- Ismerkedjen meg környezetével, és legyen tudatában a lehetséges veszélyeknek, amikor dolgozik
Bizonyos körülmények között előfordulhat, hogy nem hall.
- Gondosan vizsgálja meg a vágni kívánt részt, és távolítsa el minden vezetékét vagy egyéb idegen tárgyat.
- Viseljen megfelelő munkaruhát, azaz erős, csúszásmentes talpú cipőt, erős hosszú nadrágot, munkakesztyűt és védő szemüveget. Ne viseljen terjedelmes ruhát vagy ékszert, mert beakadhatnak a készülék mozgó részeibe. Ne használja a készüléket, ha mezítláb vagy nyitott szandált visel.
- Munka közben tartson stabil testtartást, különösen lépcsőkon és létrákon. Kerülje a rendellenes testtartást. Mindig két kézzel kezelje a készüléket. Legyen különösen óvatos, ha lejtős talajon dolgozik. Bekapcsolás előtt győződjön meg arról, hogy a készülék nem érintkezik más tárgyakkal. Mielőtt eltenné, kapcsolja ki a készüléket.
- Ne dolgozzon ezzel a készülékkel, ha fáradt vagy elzavart, vagy ha alkoholt fogyasztott vagy tablettákat szedett. Időben tartson szünetet a munkában.
Kezdje el óvatosan a munkát.
- Ne használja a készüléket esőben, kedvezőtlen időjárási körülmények között, nedves környezetben, és ne nyírtja nedves sövényeket. Csak jó megvilágítás mellett dolgozzon.
- Ne dolgozzon sérült, hiányos vagy módosított készülékkel a gyártó beleegyezése nélkül. Soha ne használja a készüléket, ha a védőfelszerelése sérült.
Használat előtt ellenőrizze a készülék biztonsági állapotát, különösen tekintettel a tápkábelre, a kapcsolóra és a kézvédőre.
- Csak akkor használja a készüléket, ha minden fogantyú és védőelem megvan megfelelően telepítve.
- Használat előtt ellenőrizze, hogy a vágószerkezet elemei, pl. Csak akkor végezzen munkát, ha a vágószerkezet üzemképes.

KARBANTARTÁS ÉS JAVÍTÁS



Mielőtt bármilyen munkát végezne a készüléken, húzza ki a csatlakozódugót a konnektorból.



Minden olyan munkát, amely nem szerepel ebben a kézikönyvben, hivatalos ügyfélszolgálati pontnak kell elvégeznie. Csak eredeti alkatrészeket használjon.



A kések kezelésekor viseljen kesztyűt.

Rendszeresen végezze el az alább felsorolt karbantartási és javítási munkákat. Ennek köszönhetően garantált lesz a készülék hosszú távú és megbízható működése.

- Használat előtt mindig ellenőrizze a sövénynyírót, hogy nincsenek-e látható hibák, például laza, kopott vagy sérült alkatrészek. Ellenőrizze a késtartó csavarjainak megfelelő meghúzását.
- Ellenőrizze, hogy a burkolatok és a védőberendezések nem sérültek-e, és a megfelelő rögzítést illetően. Szükség esetén cserélje ki őket.
- Tartsa tisztán a szellőzőnyílásokat. Erre a célra használjon nedves törlőkendőt, illetve ecseteket. Ne permetezze a készüléket vízzel, és ne merítse vízbe.
- Ne használjon tisztítószereket vagy oldószereket. Ezzel helyrehozhatatlanul károsíthatja a készüléket. A vegyi anyagok megtámadhatják a készülék műanyag részeit.
- Minden használat után gondosan tisztítsa meg a kést. Törölje le olajjal megnedvesített ruhával, illetve permetezzen fémápoló spray-vel.
- Tárolja a sövénynyírót a mellékelt késvédőben, száraz helyen, gyermekektől elzárva. Szükség esetén a késvédő fali tartóként is használható.

HIBAELHÁRÍTÁS

Tünetek	Ok	Megoldás
A készülék nem akar bekapcsolni	Nincs hálózati feszültség	Ellenőrizze az aljzatot, a kábelt, a hálózatot és a biztosítékokat, és ha szükséges, javíttassa meg villanyszerelővel.
	Sérült be/ki kapcsoló	Javítás a szervizben.
	Kopott szénkefék	
	Sérült motor	
A készülék szakaszosan működik	Sérült tápkábel	Ellenőrizze a kábelt, és szükség esetén cserélje ki.

	Laza érintkezés a készü lék belsejében	Javítsa a szervizben.
	Sérült be/ki kapcsoló	
A kések felforrósodnak	Tompa kések	Élesítse meg a késeit
	A kések csorba vannak	Ellenőriztesse a késeit
	Túl sok súrlódás a hatáson a kenés hiánya	Olajozza meg a késcsíkot

A KÉSZÜLÉK FELÉPÍTÉSÉNEK LEÍRÁSA

PM-MWB-3300M

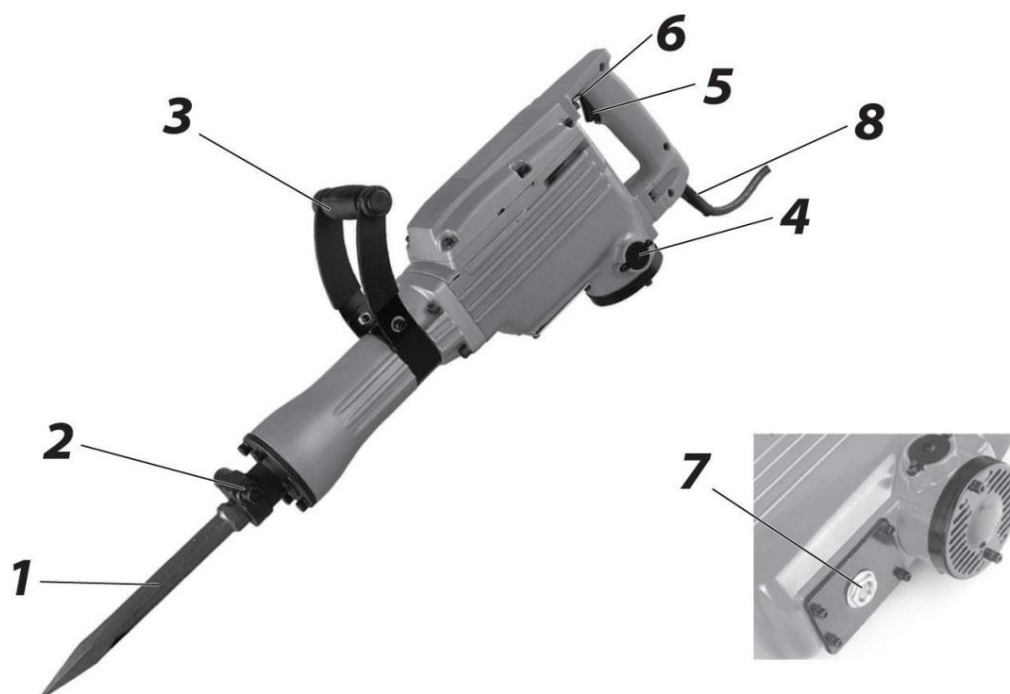

1	Megmunkáló szerszám
3	Elülső fogantyú
5	Be/ki kapcsoló
7	Olajszint-néző üveg (betöltő sapka)

	Nem Kijelölés
2	db HEX 30 szerszámtartó
4	Szénkefe burkolat
6	Kapcsolózár
8	Tápkábel

BONTÓKALAPÁCS MŰ KÖDTETÉSE



Ne használja a készüléket kézvédő nélkül. Mindig viseljen biztonságos munkaruhát és kesztyűt, amikor ezzel a készülékkel dolgozik. Használat előtt mindig ellenőrizze, hogy a készülék megfelelően működik-e.



A be-/kikapcsoló és a biztonsági kapcsoló nem blokkolhat. A kapcsoló kikapcsolásakor a motornak le kell állnia. Ha valamelyik kapcsoló megsérült, ne végezzen semmilyen munkát ezzel a készülékkel. Ellenőrizze, hogy a hálózati feszültség megegyezik-e a készülék adattábláján szereplő adatokkal.

ELŐZETES TEVÉKENYSÉGEK

Nyissa ki a csomagolást, majd vegye ki a készüléket. Távolítsa el a védő fóliát és a szállítási védelmet (ha van). Ellenőrizze, hogy az ömlesztett csomagolás tartalmaz-e eltávolítható részeket és kulcsokat. Ellenőrizze, hogy a készülék és a tartozékok nem sérültek-e meg szállítás közben. Őrizze meg a csomagolást a garancia lejártáig.



FIGYELEM! A készülék és a csomagolás nem játékra való! Gyermekek elől elzárva tartandó! Lenyelés vagy fulladás veszélye!

KEZDÉS ELŐTT

Mielőtt csatlakoztatná a készüléket az elektromos hálózathoz, győződjön meg arról, hogy az megfelelő adattábláján szereplő adatoknak, és hogy az elektromos csatlakozóaljzat megfelel a készülék dugaszának mind elektromosság, mind áramerősség tekintetében. Ne használjon adaptert a dugó csatlakoztatásához.

A véscseréje előtt kapcsolja ki a készüléket, és húzza ki a csatlakozódugót a konnektorból.

Ezután munkaeszköz felhelyezése nélkül ellenőrizze a készülék megfelelő működését, különös tekintettel a be-/kikapcsoló működésére.

AZ ELSŐ KINCS HELYZETÉNEK VÁLTOZTATÁSA



Ne használja az elektromos kéziszerszámot az első fogantyú nélkül!

Az első fogantyú (3) az elvégzett tevékenységnek leginkább megfelelő pozícióba állítható. Ehhez egy imbuszkulccsal lazítsa meg a fogantyút rögzítő csavarokat, majd állítsa a kívánt helyzetbe. Húzza meg ütközésig a rögzítő csavarokat. Az első fogantyú megfelelő elhelyezése lehetővé teszi a kezelő számára, hogy a legoptimálisabb, fáradtságmentes és biztonságos testtartást vegye fel. Működés közben a készüléket mindkét kezében kell tartani, mind a fogantyúnál, mind az első fogantyúnál fogva.

Szerelő szerszámok a HEX tartóban

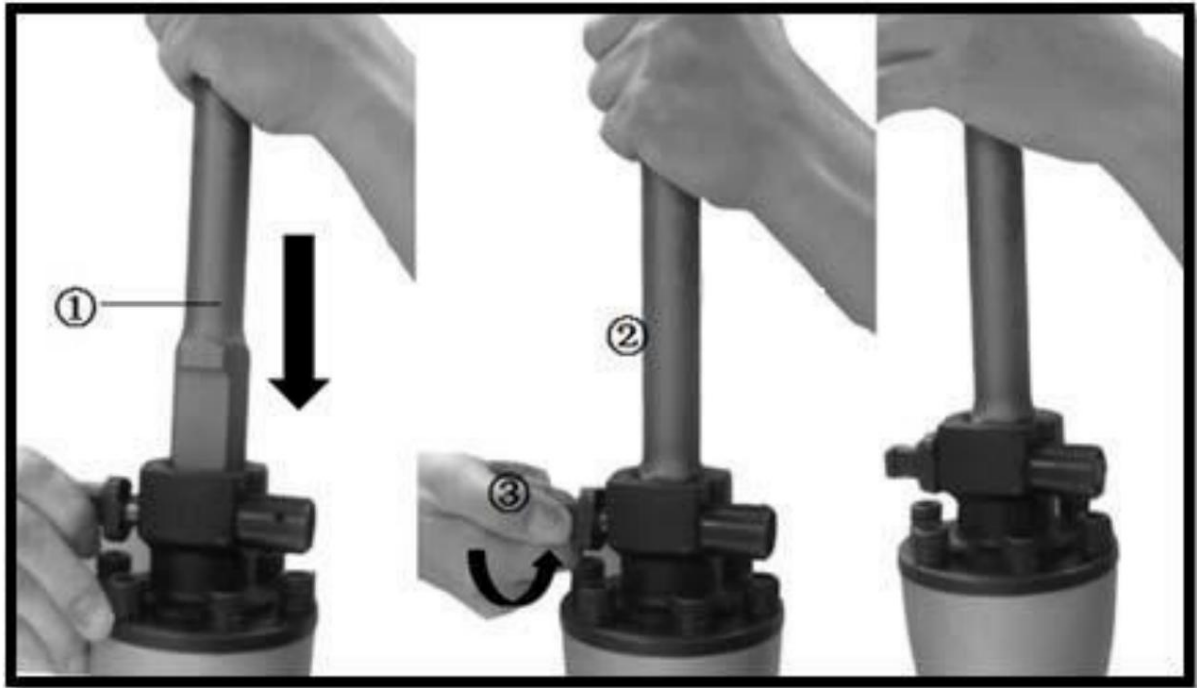

Húzza ki a készüléket az elektromos hálózatról úgy, hogy a csatlakozódugót kihúzza a konnektorból!

A véső behelyezése:

1. fogja meg az előlő fedelet, fordítsa el az ütköző kart 180°-kal a nyíl (3) szerint az óramutató járásával megegyező irányba, majd húzza maga felé az ütköző kart.
2. Helyezze be a vésőt a hatlapú házba, a véső szár részelt, tartsa a vésőt lapos oldalával felfelé, nyomja be a bitet a házba a nyíl (1) szerint.
3. A szerszám behelyezése után húzza meg a véső tengelyt úgy, hogy az ütköző kart fél fordulattal elforgatja óramutató járásával megegyező. Emiatt a bit beszorul a tartóba.

Miután behelyezte a szerszámot a tartóba, a szerszám meghúzásával ellenőrizze, hogy megfelelően reteszelte-e.



A munkaeszközök beszerelésénél fontos, hogy azok tengelyét megfelelő mennyiségű zsírral fedje be.

A zsír célja a munkakörülmények javítása a felületen: szerszámtartó - szerszám, csökkentve mind a szerszámszár, mind a tartószerkezet, mind a belső munkaeszközök szerszám kopását. A összeszerelés/leszereléskor védőkesztyű használata javasolt.



Grafitszírt nem szabad a szerszámtengelyek kenésére használni.

OLAJSZINT FELTÖLTÉSE



Figyelem! Az olajszint feltöltése előtt mindig húzza ki a dugót a konnektorból.

Mivel az olajtartály előre meg van töltve, a kalapács körülbelül 20 napig használható kenőanyag utántöltés nélkül (feltéve, hogy a készüléket napi 3-4 órán keresztül folyamatosan használják).

Ha szükséges, töltse n utána olajat a tartályba.



Mindig ellenőrizze az olajszintet minden használat előtt.

Az olajat az alábbiak szerint töltsék fel.

1. Helyezze a kalapácsot függőleges helyzetbe a szerszámtartóval felfelé. Ellenőrizni az olajbetöltő sapkában található kémlelő üvegen keresztül, hogy ellenőrizze, látható-e az olaj. Ha nem látja az olajat, töltsen fel a munka megkezdése előtt.



Az olaj nélküli működtetett kalapács súlyosan megsérül.

2. Az olaj hozzáadása előtt a mellékelt villáskulccsal csavarja le a töltő sapkát (4). Ügyeljen arra, hogy ne lazítsa meg a kupak alatti gumi alátétet.
3. Naponta ellenőrizze az olajszintet, és töltsen fel, ha eléri a tartály kapacitásának 1/3-át. Töltsen fel a tartály térfogatának 2/3-át.
4. Az olajszint feltöltése után helyezze vissza és húzza meg a betöltő nyílás sapkáját, ügyelve arra, hogy ne tegye károsíthatja a gumi alátétet.
Megjegyzés: A bontókalapács olaj külön vásárolható meg. Azt is megteheti használjon helyettesítő t, pl.: Shell Rimula 20W50 (motorolaj) vagy annak megfelelőjét, a legközelebb benzinkúton árulják.

MUNKALEÍRÁS



Ütőkalapácsos munkát az adott művelethez igazodó állomáson kell végezni. A munkahelyet tisztán és jól megvilágított állapotban kell tartani. A munkahelyi rendetlenség vagy a túlgyenge világítás balesetet okozhat. A munka során keletkezett törmelék folyamatosan el kell távolítani.

BEKAPCSOLÁS / KI

Az elektromos kéziszerszám bekapcsolásához tartsa két kézzel a kalapácsot, és nyomja meg a be-/kikapcsolót (1) indítsa be a motort. A készülék kikapcsolásához engedje el a nyomást a be-/kikapcsolón (1).



MŰKÖDÉSI TIPPEK



Használjon megfelelő egyéni védő felszerelést, különösen védő szemüveget és fülvédőt. Ha szükséges, viseljen pormaszkot, fejkendőt és cipőt, hogy megvédje lábát a mechanikai sérülésektől.

Amikor elektromos szerszámmal dolgozik, ne felejtse el túlterhelni a készüléket. A megmunkált anyagra gyakorolt túl erős nyomás nem növeli a szerszám hatékonyságát. Ennél az elektromos kalapácsnál nincs lehetőség a forgásirány megváltoztatására, ezért mindig ügyeljen arra, hogy ne alkalmazzon erőt, ha a véső beleakad a munkadarabba. Mindig ügyeljen arra, hogy a véső be- és kimozduljon, hogy eltávolítsa a szerszámot eltömítő törmeléket.

A kalapácsnak nincs lehetősége a forgási sebesség beállítására. Ezért ne használjon más biteket, mint építő fejeket vagy vésőket. Ne használjon fémvágó biteket, mert ez súlyos sérülést okozhat.



MEGJEGYZÉS: Ha hosszú ideig dolgozik a kalapáccsal, az túlmelegedhet. Ha az elektromos szerszám túlságosan felforrósodik, hagyja abba a munkát, és várjon legalább 15 percig, amíg lehűl.



Óvintézkedések a bontókalapács használatához.

1. Az elektromos bontókalapács használata előtt mindig győződjön meg arról, hogy az olajsint megfelelő, és az olajbetöltő kupak meg van húzva.
2. A bontókalapácson mindig először fogantyúnak kell lennie, ezért a munka megkezdése előtt győződjön meg arról, hogy a fogantyútartó csavarok megfelelően meg vannak húzva. A kalapács működtetésekor két kézzel fogja meg az elektromos kéziszerszámot.
3. Ha kalapáccsal dolgozik, tartson stabil testtartást.
4. Ha emelt pozícióból dolgozik, mindig ügyeljen arra, hogy a munkaállomás alatt ne tartózkodjanak kívülállóak, mert ez fizikai sérülés veszélyét okozhatja.
5. A falakon, a padlón vagy a mennyezeten végzett munkák (például bontás, forgácsolás) megkezdése előtt győződjön meg arról, hogy nincsenek elektromos kábelek, szennyvízcsővek vagy egyéb

kábeleket, mert a sérülésük áramütést vagy a helyiséget eláraszthatja.

6. Ellenőrizze, hogy a véső szár megfelelően van-e rögzítve a tartóhoz a kézikönyvben korábban leírtak szerint, mert a nem megfelelően felszerelt munkaeszköz károsíthatja a szerszámtartóból és testi sérülést okozhat.
7. Működés közben a fúró nagyon felforrósodhat, ezért legyen nagyon óvatos és használjon védő kesztyűt.
8. Mindig viseljen védő szemüveget.
9. Mindig viseljen hallásvédőt vagy fül dugót.
10. Mindig viseljen megfelelő porvédő maszkot.
11. Mindig viseljen biztonsági cipőt.
12. Mindig viseljen védő sisakot.

További megjegyzések:

Csak éles biteket/vésőket használjon, Ne használjon sérült hatlapú szárú biteket/vésőket.

ELEKTROMOS BONTÓKALAPÁCS HASZNÁLATA

A munka megkezdése előtt ellenőrizze:

1. Áramforrás – győződjön meg arról, hogy az áramforrás megfelel a megadott követelményeknek névtábla.
2. Be/Ki kapcsoló – minden munka megkezdése előtt győződjön meg arról, hogy a kapcsoló kikapcsolt állásban van. Ha a dugót bedugják a konnektorba, amikor a kapcsoló bekapcsolt állásban van, a szerszám működésbe lép, és súlyos sérülést okozhat.
3. Hosszabbító – ha a munkaállomás az áramforrástól távol helyezkedik el, akkor megfelelő vastagságú és határfokú hosszabbítót használhatunk. A hosszabbító kábelnek a lehető legrövidebbnek kell lennie.

Hogyan dolgozzunk elektromos bontó kalapáccsal?

Helyezze el a munkához használandó fúrót.

1. Miután elhelyezte a munkaeszköz pengéjét a kovácsolási/hornyolási ponton, nyomja meg a kapcsolót/kapcsoló.

2. Elő fordulhat, hogy a fűrőfejet a lyukasztott helyzetbe kell ütni, hogy megkapja a kezdeti ütést. Ez nem kapcsolódik az elektromos kéziszerszám meghibásodásához, csak azt jelenti, hogy az üresjárat védelmi mechanizmus aktiválódott.
3. A gép súlyának felhasználásával és a kalapács két kézzel tartásával hatékonyan irányíthatja a munkaeszköz mozgását és végrehajthatja a kívánt műveletet.

Folytassa mérsékelt munkatempóval; A túlzott erő használata csökkenti a teljesítményt.



FIGYELEM. Elő fordul, hogy a szerszám nem kezd el ütni, pedig a motor bekapcsolás után jár. Ennek oka lehet, hogy túl sűrű hajtómű olajat öntöttek az elektromos kéziszerszámba. Ennek oka lehet az alacsony hőmérséklet, vagy a készülék hosszú ideig tartó nem használta. Futtassa a kalapácsot körülbelül 5 percig, hogy az olaj felmelegedjen.



A MOTOR VÉDELME A SZENNYEZÉS ELLEN

A motor forgórésze a készülék "szíve". Ügyeljen arra, hogy ne sértse meg a motort, és ne nedvesítse olajjal vagy vízzel.

Működés közben a motort jól szellőztetni kell, ezért minden levegőbe-/kimeneti nyílást mindig tisztán kell tartani. Ne hagyja, hogy a szellőzőnyílások eltömődjenek.

Ezenkívül a tárolás és szállítás során különös figyelmet kell fordítani a készülék burkolatára. Ne tegye ki a házat ütéseknek vagy éles szélekkel való érintkezésnek (például szállítás vagy tárolás közben). Ez a készülék burkolatának károsodásához, például repedésekhez vezethet, ami veszélyt jelenthet a felhasználóra nézve.

TISZTÍTÁS ÉS KARBANTARTÁS



A tisztítási és karbantartási munkák megkezdése előtt kapcsolja ki az elektromos kéziszerszámot, és húzza ki a csatlakozódugót a konnektorból!

TISZTÍTÁS

A porvédő burkolat, a légrés és a motorház mindig legyen por- és szennyeződésmentes, amennyire csak lehetséges. Törölje le a készüléket egy tiszta ruhával, vagy fújja ki alacsony nyomású sűrített levegővel.

Javasoljuk, hogy minden használat után azonnal tisztítsa meg a készüléket.

Ne használjon semmilyen tisztítószert vagy oldószert a készülék tisztításához; károsíthatják a készülék műanyag részeit. Ügyeljen arra, hogy ne kerüljön víz a készülék belsejébe.

A TÁPKÁBEL CSERÉJE

Ha a tápkábel megsérül, a kábelt felhatalmazott szervizközpontban vagy hasonló képesítéssel rendelkező személynek kell kicserélnie a veszélyek elkerülése érdekében.



Ne használja a készüléket sérült tápkábellel.

SZÉNKEFÉK

A szénkeféket szűkség esetén cserélni kell. Mindkét szénkefét egyszerre kell cserélni. Csere csak eredeti kefékre, melyeket a Powermat szervizen keresztül lehet megrendelni

A túl rövid kefék nem megfelelő használata károsíthatja a készüléket.



Figyelem! A szénkeféket csak megfelelő képzéssel rendelkező személy cserélheti ki.

Tartsa tisztán a szénkeféket, és győződjön meg arról, hogy szabadon csúsznak a kefetartókban.

Csere módszer.

A szénkefék a kupakburkolat 3, a gumisapka és a kefesapka eltávolításával cserélhető ki ebben a sorrendben. Távolítsa el a használt keféket, és helyezzen be újakat. Hajtsa végre a fenti lépéseket fordított sorrendben, hogy lezárja a hozzáférést a kefékhez.

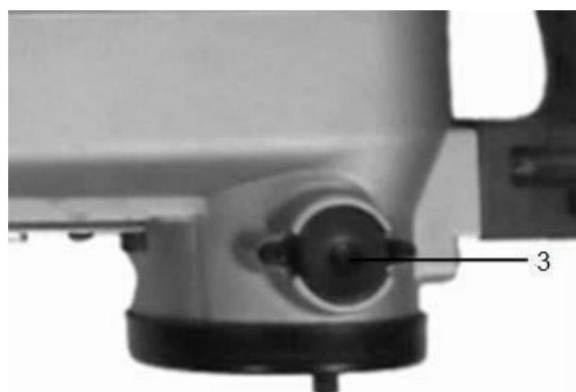

KARBANTARTÁS

A kalapács gyárilag fel van töltve elegendő olajjal. Intenzív használat esetén olajfogyasztás léphet fel. Ilyen helyzetben töltse fel az olajat az "OLAJSZINT FELTÖLTÉSE" fejezetben leírtak szerint, vagy vigye el a készüléket egy szervizbe. Ez a szolgáltatás díj ellenében vehető igénybe.

Rendszeresen ellenőrizze az összes rögzítő csavart, és ellenőrizze, hogy megfelelően meg vannak-e húzva. Ha a csavarok bármelyike meglazult, azonnal húzza meg őket. A meglazult csavarok súlyos sérülésveszélyt jelentenek a kezelő vagy a közelben tartózkodók számára.

Minden használat előtt ellenőrizze a munkaeszközök állapotát. Csak az elvégzett munka típusának megfelelő éles szerszámokat használjon.

Rendszeresen tisztítsa meg a készüléket és tárolja megfelelően.

KIEGÉSZÍTŐ ÉS CSEREALKATRÉSZEK

Örizzen meg minden cserealkatrészt, beleértve a szigetelő alkatrészeket és a szénkeféket is.

A sérült alkatrészeket azonos alkatrészekre kell cserélni. Ne használjon a gyártó által meghatározottaktól eltérő alkatrészeket.

Nagy hangsúlyt fektetünk a sérült berendezések gyors és szakszerű javítására, hogy a használat közbeni szünet a lehető legrövidebb legyen. Egyszerűen küldje vissza a készüléket közvetlenül a gyártóhoz, ahol 14 munkanapon belül megjavítják és visszaküldik (a rendelkezésre álló alkatrészekről függően).

GARANCIA

A jótállási idő alatt a vásárló jogosult a gyártási hibából eredő ingyenes javításra.

A jótállás csak akkor érvényesül, ha a terméket hiánytalanul, szétszedve, a vásárlást igazoló bizonylattal és megfelelően kitöltött jótállási jeggyel az értékesítési helyre szállítják.

A GYÁRTÓI GARANCIA KIZÁRÁSAI

Ezek akkor fordulnak elő, ha a készülék természetes kopásból vagy a berendezés helytelen kezeléséből eredő károsodást mutat (pl. túlterhelés, túl nagy nyomás - különösen a műanyag alkatrészek repedése vagy törése, valamint az ilyen sérülésekből származó egyéb mechanikai sérülések és hibák).

Valamint az alábbi esetekben:

- Lesznek káros sérülések jogosulatlan javításra.
- A készüléket a garanciális időszak alatt manipulálták vagy megjavították jogosulatlan.
- A szerszámot iparban vagy kézműves munkában használták (a szerszámot erre gyártották barkácsolóknak, és nem kereső tevékenységre szánják).

A garancia nem vonatkozik azokra a szerszámelemekre, amelyek a természetes kopás vagy túlterhelés következtében megsérülhetnek (pl. hegyek, vésők, fogantyúk és bilincsek, házelemek, tápkábelek és bármilyen maszkolóelem).

SZOLGÁLTATÁS

Az elektromos kéziszerszámok javítását csak szakképzett személyzet végezheti eredeti pótalkatrészek felhasználásával. Ez biztosítja a készülék biztonságos használatát.

Cím:

Powermat szolgáltatás

utca Obrońców Poczty Gdańska 97

42-400 Zawiercie

Tel. 32 670 39 68, 4-es mellék

e-mail: serwis@powermat.pl

HASZNÁLT KÉSZÜLÉKEK ÁRTALMATLANÍTÁSA



Hasznos élettartama végén ezt a terméket nem szabad a normál kommunális hulladékként kezelni, hanem az elektromos és elektronikus berendezések újrahasznosítására szolgáló gyűjtőhelyre kell vinni. Ezt a terméken, a használati útmutatóon vagy a csomagoláson elhelyezett szimbólum jelzi. Az anyagok újrafelhasználásával, újrafelhasználásával vagy egyéb használt berendezések használatával Ön jelentősen hozzájárul környezetünk védelméhez.

Csak az EU-országok számára:

A 2012/19/EU európai irányelvnek megfelelően a használhatatlan elektromos kéziszerszámokat és a 2006/66/EK európai irányelvvel összhangban a sérült vagy használt akkumulátorokat/elemeket külön kell gyűjteni és a környezetvédelmi elvek szerint újrahasznosítani.

A gyártó a BDO: 000063719 regisztrációs szám alatt aktív

Minden üzlet köteles térítésmentesen átvenni a régi berendezéseket, ha azonos típusú, azonos funkciót ellátó új berendezést vásárolunk. A régi berendezéseit ott hagyhatja abban az üzletben, ahol az új készüléket vásárolta.

Azok az üzletek, ahol legalább háztartási gépek értékesítési területe található 400 m²

, kötelesek ingyenesen átvenni a háztartásokból az ebben az egységben vagy annak közvetlen közelében lévő olyan hulladékberendezéseket, amelyek külső mérete nem haladja meg a 25 cm-t, anélkül, hogy új háztartási berendezéseket kellene vásárolni. A kis használt felszereléseket egy nagy szupermarketben hagyhatja anélkül, hogy újat kellene vásárolnia.

A háztartási célú berendezések vásárló részére történő átadásakor a forgalmazó köteles a háztartási használt berendezéseket a berendezés átadási helyén ingyenesen átvenni, feltéve, hogy a használt berendezés azonos típusú és ugyanazokat a funkciókat látja el, mint a szállított felszerelés. Ha megrendelést ad le a gyártó hivatalos weboldalán keresztül, egyszerűen tájékoztasson minket úgy, hogy megjegyzését írja be a Megrendelés megjegyzései mezőbe. Így a használt elektromos és elektronikus berendezéseket visszaküldheti a szállítási helyre.

A régi készüléket gyűjtőhelyre is elviheti.

A hulladékberendezések tárolóhelyeiről további információ a következő címen érhető el:

<https://sklep.powermat.pl/webpage/pl/recycling.html>

A GYÁRTÓADATAI

PH Powermat TMK Bijak Sp. Jawna
Ulica Obrońców Poczty Gdańskiej 97
42-400 Zawiercie
<https://www.powermat.pl>

RÉ SZDIAGRAM

A PM-MWB-3300M ROBBANTÁSA

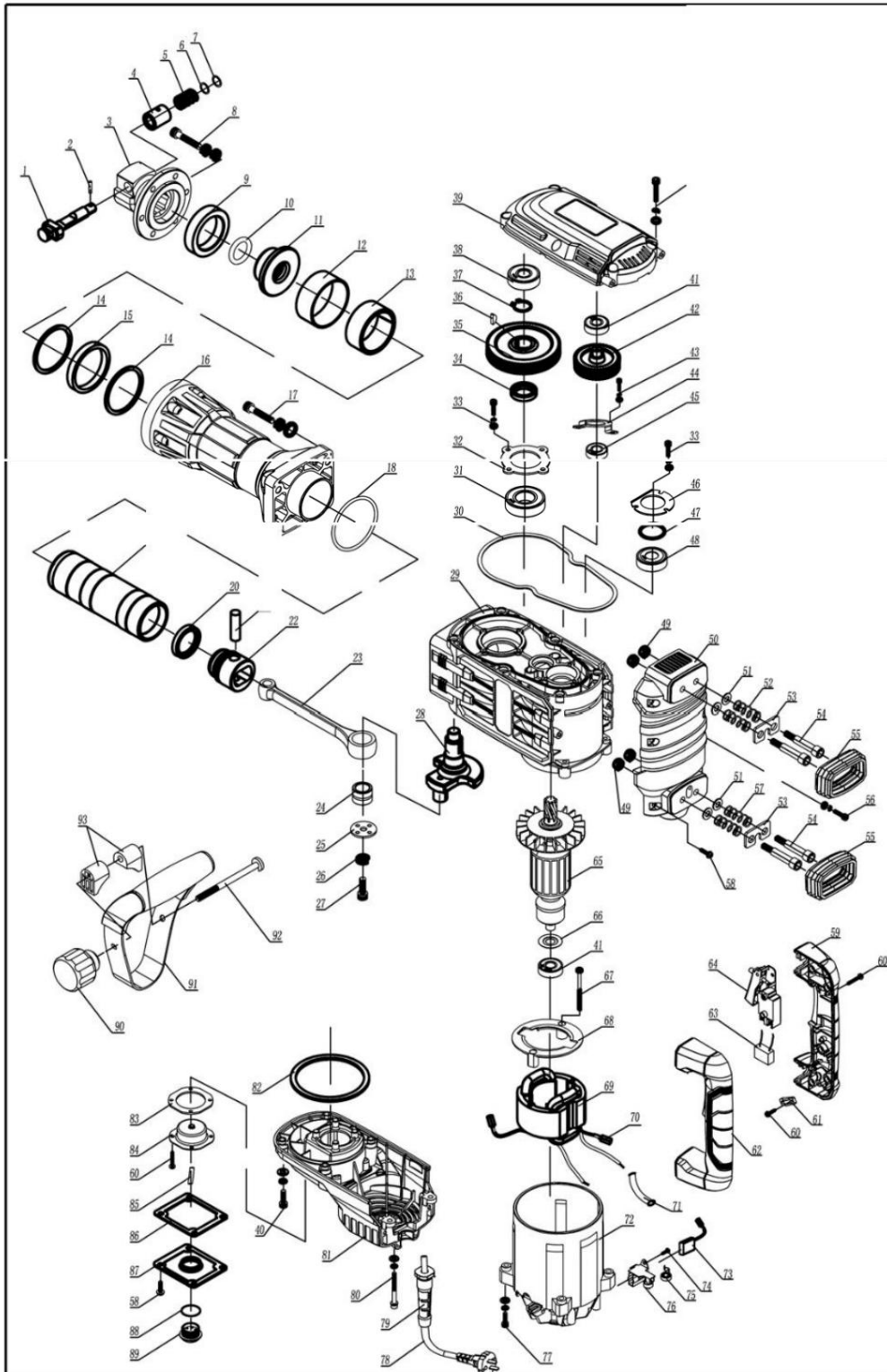

MEGFELELŐ SÉ GI NYILATKOZAT